

TRACER OH1



Az első 100% Európai kefe nélküli mosó az Amerikai érintés mentes magas nyomású mosás filozófiáján alapulva.

A Tracer OH1 egy fejlett mosó modul egy fordított "L" alakú csőrendszer mely a fő keretre van erősítve vegyszerek és magas nyomású víz adagolásához. Az egyedi konfiguráció annyit jelent, hogy a mosó öböl akadályoktól teljesen mentes, így bármilyen típusú jármű könnyedén beléphet az öbölbe, és a felhasználó teljes biztonsággal lemoshatja azt.

A Tracer OH1 a változtatható három frekvenciaváltót kombinálja a lineáris motor sebességének vezérléséhez, lineáris mozgásokhoz, és forgáshoz. Ezek a vezérlések, egy fejlett szoftver által vannak irányítva, hatékony, és érintés mentes mosást eredményezve, ami egyben jelentős megtakarításokat eredményez más érintés mentes mosókhoz képest.

A Tracer OH1 rugalmas, és egyben nagy választékú opciókat kínál köztük többféle vegyszer sparyt, waxot, habot, szárítást, stb...

TRACER OH1



BEÉPÍTETT SZÁRÍTÓ

A 7.5 kW -os beépített szárító turbinák garantálják a legjobb minőségű mosás befejezését a leggyorsabb módon.

VÍZ ELLÁTÁS

Egy 3 szivattyús szett 126 L-es vízáramlást biztosít 70 Bar nyomáson. Rozsdamentes acél Venturi befecskendező rendszer saját víz ellátó szivattyúval.

TECHNOLÓGIA

Egy 360°-os elektronikus jeladó biztosítja a karok mozgásának megfelelő mozgását a jármű helyzetéhez mérten, így alkalmazkodva minden fajta járműhöz. Ezek a kifinomult mozdulatok a mosás közben segítenek a víz és vegyszer fogyasztás minimalizálásában.

BIZTONSÁG

A mosó rendszer beépített biztonsági rendszerrel rendelkezik, mely különböző akadályok elkerülésére lett tervezve, mint a visszapillantó tükrök vagy vonóhorgok melyek hatással lehetnek a mosós folyamatra.

Amikor akadályt észlel az útjában, a biztonsági rendszer feloldja a mosó kart, és memorizálja az akadály pozícióját hogy elkerülje a következő áthaladásoknál.

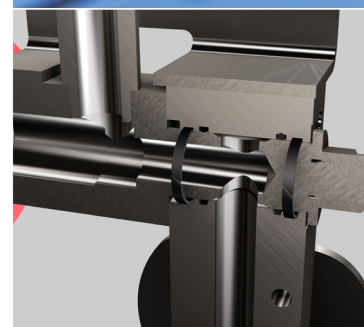
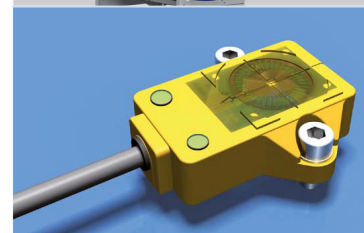

Méretek

Maximum mosás magasság (mm)	2140
Maximum mosás szélesség (mm)	2330
Jármű szélesség (mm)*	6400
Jármű szélesség beépített szárítóval (mm)**	6500

* 8250 mm-es vezetővel.

** 9250 mm-es vezetővel.

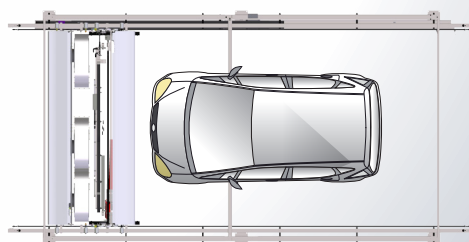

ISTOBAL

ISTOBAL, S.A. · Avda. Conde del Serrallo, 10

46250 L'Alcúdia (Valencia) Spain

T +34 962997940 · F +34 962997991

istobal@istobal.com · www.istobal.com

