

M'NEX

INFINITY SOLUTIONS



 **ISTOBAL**

Az új M'NEX kefék mosók
EGYSZERŰEN RAGYOGÓAK



A MOSÓ VILÁG ÚJ ÉLMÉNYE

Az ISTOBAL által tervezett M'NEX típusú kefék autómosók használata meghaladja majd az összes elvárását. Az elegáns moduláris formatervezés a szériának egy új trendet állít, ami az összes igényét teljesíti a járműmosással kapcsolatban.

Fedezze fel az összes előnyt melyet a különböző M'NEX mosók nyújtanak!

A legbriliánsabb generáció megérkezett.



M'NEX

SOKKAL TÖBB

Az autó mosók új generációja sok mindenben kiemelkedik: megjelenés, mechanizmus, rugalmasság és sokoldalúság.

Arra lett tervezve, hogy kielégítse a legprofibb igényeket is bárhol a világon. Sőt mitöbb, ez a széria rendelkezik egy sajátos előnnyel mely teljesen különbözővé teszi attól, amit valaha is ismert a piacon: Ez pedig a berendezés rugalmassága.

Az első rész azonnal magával ragad annak elegáns modern formatervezésével, mely a legújabb technológiát és maximum megbízhatóságot ötvözi.



M'N

▶ HATÉKONYABB

Kefe és vízszintes szárító emelő

Az új rendszerünk 2 különálló emelő motor csoportot foglal magába KEVLAR rostokkal megerősített szalagokkal, mely elveti az ellensúlyok szükségességét.

Az oszlop tetjére szerelt emelő rendszer könnyen elérhető és karbantartást szinte nem igényel.

Sebesség és helyzet vezérlés frekvencia átalakító és jeladók segítségével

Ezek az elemek széles körű vezérlést nyújtanak a vízszintes keféhez és a szárítóhoz, lecsökkentve a mosási és szárítási időt, az optimális elhelyezkedés sebességének állításával.

▶ RUGALMASABB

Program konfigurátor

A rugalmas programozás új generációja az M'NEX mosókban minden program személyre szabhatóságát illetve a semmiből történő előállítását teszi lehetővé.

Ezen felül kényelmesen beállíthatja a sebességet, az adagolókat, a fényjeleket és az egyéb funkciókat a választott mosó program követelményei alapján.

▶ SOKOLDALÚBB

Magas nyomás

Új szenner nélküli zérószögű magas nyomású rendszer. Oszcillálás és oldalsó magasnyomású mosás alkalmas mazásának lehetősége egy mosás alatt.

Gyorsabb, mivel nem szükséges a jármű szkennelése.

Kevesebb csöpögésből adódó probléma, mivel a fúvókák nem közvetlenül a jármű felett helyezkednek el.



M'NEX



▶ TÁGASABB

Új magasság és szélesség kombinációk minden modellen, ami a jelenlegi piacon létező összes jármű lefedését jelenti.

Szélesebb standard mosás:

2.50 méter a tükrök magasságánál.

2.70 m szélességben is elérhető

▶ MEGBÍZHATÓBB

Kerék mosás

Egyenletesebb működés a 3 újonnan beépített rezgéscsillapítónak köszönhetően.

Új nagynyomású hidraulikus forgócsatlakozók

Még hatásosabb formatervezés forgó részekkel melyek tökéletesen tisztítanak és kis surlódási tényezővel rendelkeznek valamint tökéletesen ellenállnak a szennyeződéseknek.

Fotocellák

Új fotocella generáció mely kizárólag autómósókon való használatra lett tervezve. Nagyobb pontosság és megbízhatóság.

▶ MODERNEBB

Első burkolat

Egy új, frisebb megjelenés: a formatervezés tökéletes összhangban van az jármű szektor legújabb trendjeivel. A LED technológiás fények alacsonyabb fogyasztást és hosszabb élettartamot kínálnak ezzel együtt.

Hátsó burkolat

A hátsó burkolat az egység szerkezetébe van integrálva mely feldobja a teljes megjelenést.



► NAGYOBB KEFEDÖNTÉS

Új pneumatikus rendszer

Teljes vezérlés a két oldalsó kefe döntési rendszere felett. Nagyobb mosási pontosság, ott ahol a két oldalsó kefe találkozik a jármű tetején.

Nagyobb kefe stabilitás mosás közben.

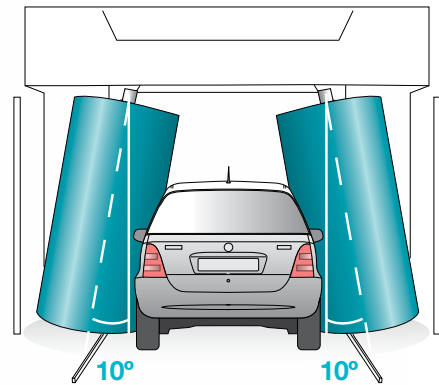

► KOMPAKTABB

Oszlopok

Összesen 4 oldalsó cső végezheti az öblítést az oszlopról.

Így a jármű könnyedén áthaladhat, annak kockázata nélkül hogy kiálló részek neki ütköznenek a visszapillantó tükörnek. Burkolat van a teljesen a gépekbe integrált csövek és fölött, ami egy sokkal vonzóbb kinézetet kölcsönöz a berendezésnek.

Az alumínium tartók művészién az oszlopokba vannak süllyesztve, így tartva a kefét és a szárítót a helyükön.

▶ TÖBB TECHNOLÓGIA

CPU vezérlés

CPU egységes modulokkal és sokkal rugalmasabb konfigurációval valamint több választható extrával. Profibus kommunikációs protokollt foglal magába, így könnyebbé teszi a kommunikációt. A kábelezés és csatlakozások minimális szintűek. Nagyobb memória.

Vezérlő állás

Összecsatolja és vezérli az összes külső extrát a gépen. Két kijelző lehetőség: standard és színes érintőkijelző.

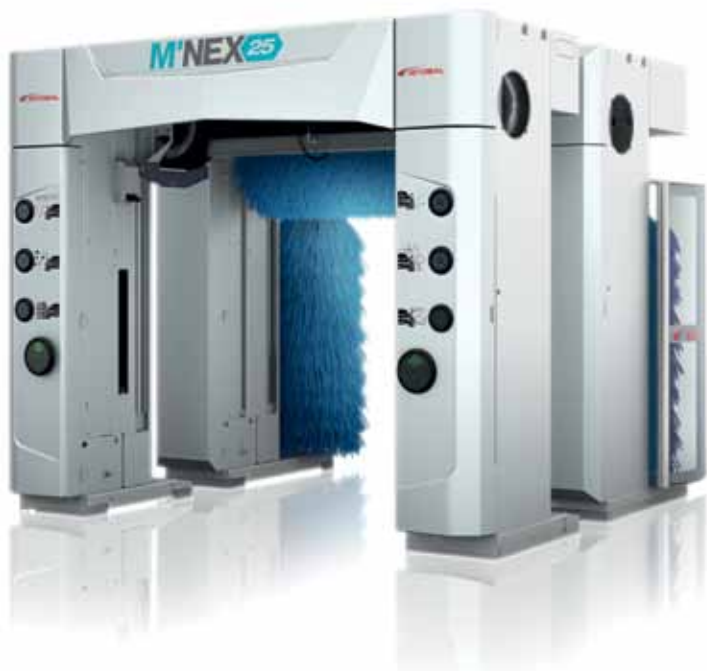

▶ MAGASABB TELJESÍTMÉNY

Vízszintes és oldalsó szárítók

Új szárító légbefúvó kialakítás, amely maximalizálja a teljesítményt és minimalizálja a fogyasztást (1500 rpm motorok) és a zajt (71.1 dB 12 kW-on).

Elérhető szárító teljesítmények:

- 2 x 3 kW oldalsó szárítók
- 2 x 3 kW / 2 x 4 kW vízszintes szárítók

Új 3 állású diffúzorok

Fejlesztett szárítási minőség a vízszintes szárítókon különösen a jármű elején és hátulján.

Új oldalsó szárítók

Az új szárítók kialakítása úgy lett tervezve, hogy a küszöbök felé arányítsák a maximális légáramlatot, annak érdekében, hogy a legtöbb vizet lefűjék.

▶ BIZTONSÁGOSABB

Egy széleskörű alap biztonsági rendszert foglal magába mely a biztonságos működést biztosítja.

Több speciális biztonsági funkció is elérhető, hogy a különböző létesítmények különös elvárásait is teljesítse: borulásvédelem, külső ütközés védelmek és biztonsági magassághatárolás.

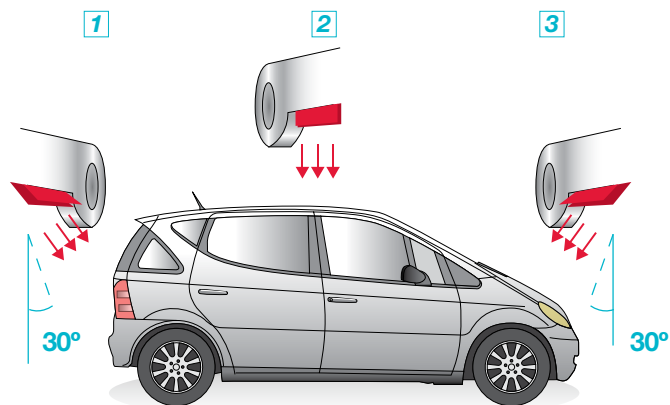

Az M'NEX általános jellemzői

- ▶ Az autómósók szerkezete legalább 50 mikron vastagságú réteggel rendelkező galvanizált acélból készült.
- ▶ A szolgáltatási vonal egységei energialánccal vannak összekapcsolva
- ▶ 4 fűvókás wax kör és sampon kör pneumatikus adagoló szivattyúkkal minden egyes berendezésnél.
- ▶ Elektromos áramkörök külön az önkiszolgáló csatlakozásához.
- ▶ A hidraulikus rendszer két különböző víz típussal működhet.
- ▶ Csöpögés mentes rendszer

M'NEX22

- ▶ A mosó 2 függőleges és 1 vízszintes kefét foglal magába melyek frekvencia átalakítóval vannak működtetve
- ▶ Több szárító kombináció beépítésének lehetősége egy gépbe.
- ▶ Választható porfestés minimum 60 mikron vastagságban (30μ alapozó, 30μ szín)

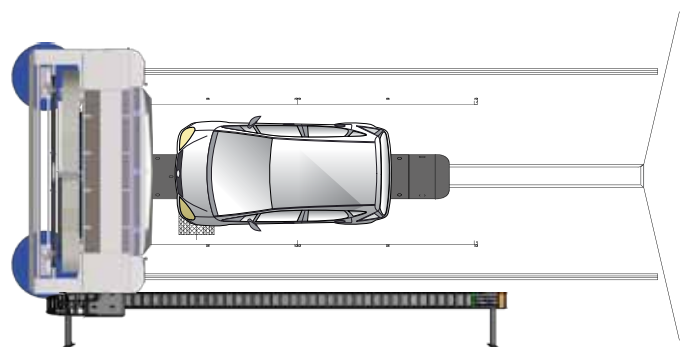

MOSÁS MÉRETEK

MOSÁS MAGASSÁG	2.100	2.300		2.500		2.700		2.900		
MOSÁS SZÉLESSÉG	2.500	2.500	2.700	2.500	2.700	2.500	2.700	2.700		
SÍNEK HOSSZA	9.000	9.000	9.000	9.000	9.000	10.000	11.000	10.000	11.000	11.000
MINIMUM GÉP SZÉLESSÉG*	4.058	4.058	4.258	4.058	4.258	4.058	4.058	4.258	4.258	4.258
MAXIMUM GÉP SZÉLESSÉG**	4.312	4.312	4.512	4.312	4.512	4.312	4.312	4.512	4.512	4.512
TELJES GÉP MAGASSÁG	2.900	3.100	3.100	3.300	3.300	3.500	3.500	3.500	3.500	3.700

* Energia láncsal

**Energia láncsal+ választható fröccsenés gátló védőfallal

Minden adat mm-ben van megadva

SZÍN MINTÁK M'NEX

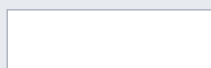

RAL 9016



RAL 9010

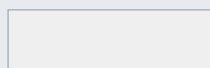

PANTONE® Cool Gray 1C

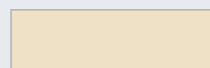

RAL 1013



RAL 7042

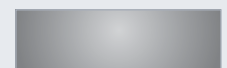

RAL 9006

M'NEX

22

MAXIMUM HATÉKONYSÁG & SOKOLDALÚSÁG

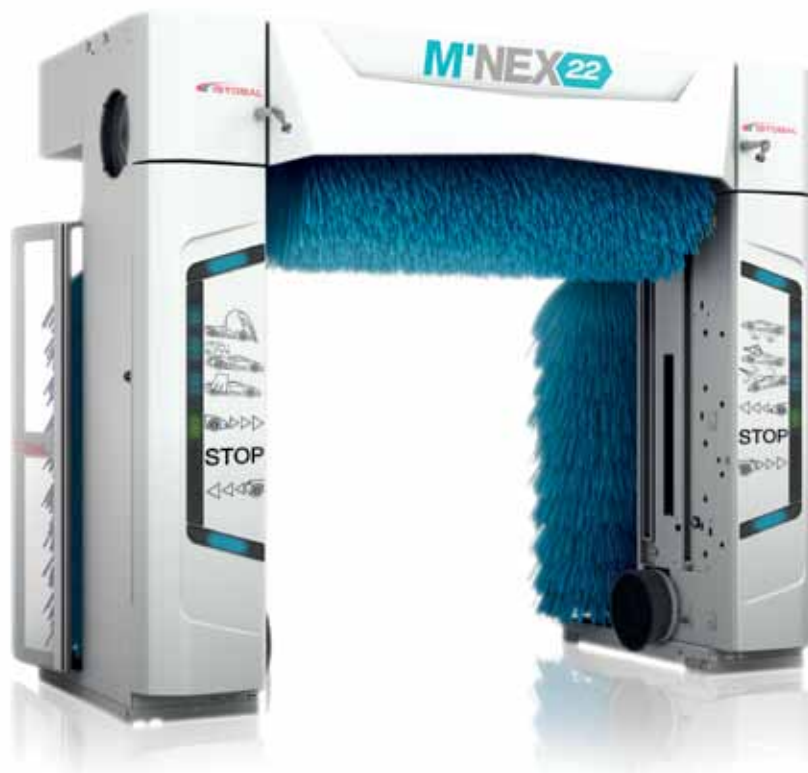

HABOS VEGYSZER SPRAY



Egy pneumatikus szivattyú extra magas teljesítménnyel mely felhabosítva alkalmazza a vegyszereket ami a rovarok és makacs szennyeződések eltávolítására lettek tervezve, így tökéletes eredményt garantál.

Egyéb elérhető vegyszer sprayk:

- Vegyszerek küszöbkhöz
- Vegyszerek rovarokhoz
- Vegyszerek hideg vagy meleg felhasználásra
- Vegyszerek Skandináviába

* Választható extrák a teljes M'NEX sorozathoz.

TÁRCSÁS KERÉK MOSÓ MAGAS NYOMÁSSAL



Új forgó 80 baros magasnyomás a kerék mosáshoz erősítve, amellyel még alaposabban tisztítást végez a kerékmosó. A dupla aktív működés jobb eredményt eredményez az újabb típusú felniken is.

Egyéb elérhető kerék mosók:

- Teleszkópos kerék mosó
- Magas nyomású kerék mosó 6 frogó fejjel.

* Egyéb színekhez ellenőrizze az ISTOBAL elérhető színkészletét



RAL 1021



RAL 2004



RAL 3020

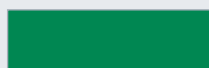

PANTONE® 348 C

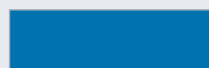

RAL 5015

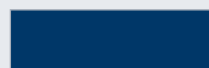

RAL 5003

ZENIT BURKOLAT



Modern, sima borítás mely kiemeli az M'NEX megjelenését, a technológia képességeivel egyben.

Ez a modern formatervezés különböző kiegészítéseket is tartalmazhat és több mosási magassághoz is elérhető

BOOMERANG FÉNYEK



A leglátványosabb formájú fényjező, mely a legmodernebb LED technológiára alapul. Az ultra modern ZENIT burkolathoz lett tervezve.

CUBIK BURKOLAT



Egy funkcionális burkolat, sima egyenes vonalakkal. Oldalsó és közép-első burkolatoknál érhető csak el.

LINEAR FÉNYEK



Mosás fázis jelző fények, beépített pozicionáló és helyzetjelző fényekkel (csak a ZENIT burkolathoz).

FRÖCCSENÉS GÁTLÓ VÉDŐFAL



Modern, praktikus formatervezésű kialakítás melynek segítségével tetszetős formában és könnyedén megóvhat bármilyen külső eszközt, melyre a létesítményének szüksége lehet.

SFERIC FÉNYEK



Mosási fázis jelző fények, helyzet jelző, és pozicionáló fényekkel melyek stílusosan villognak a CUBIK vagy ZENIT burkolatokban.

TOVÁBBI FUNKCIÓK

VEGYSZER SPRAYK



Az ideális kellék, hogy növelje létesítménye bevételeit. Az adagoló szivattyúk VITON® membránokkal vannak felszerelve mely nagyobb ellenállást mutat az agresszívabb vegyszerekkel szemben is.

ALVÁZMOSÁS



A tökéletes kiegészítő a teljes járműmosás eléréséhez a legmagasabb elvárású ügyfeleknek. Az alábbiak közül választhat: fix alváz mosás 10 bar, 90 l/perc / oszcilláló alváz mosás 15 bar, 120 l/perc / szektoronkénti alváz mosás 15 bar, 120 l/perc.

SZÁRÍTÓ



Érje el a legmagasabb szintű szárítást, az új magas áramlású oldal szárítókkal melyek 1500 rpm és 3 kW árammal működnek.

MAGAS NYOMÁS



Különböző magasnyomású előmosások, melyek felkészítik a járművet a tisztításra, így a legjobb eredményt elérve a mosás végén. A következő variációk közül választhat: 15 bar és 120 l/perc, 80 bar és 42 l/perc. vagy 80 bar és 84 l/perc.

IW-MANAGER



Ez egy új szoftver, mely integrált vezérlésre lett tervezve a mosóhoz, legyen szó akár távoli akár közvetlen vezérlésről szó.

SZÍNES ÉRINTŐKIJELZŐ



Ez egy új generációs színes érintőkijelző, a vezérlő álláson, mellyel könnyen irányíthatja a mosót és összekapcsolhatja az opcionális extrákat a mosólétesítményében.

M'TUNING BY ISTOBAL

EXKLUZÍV DIZÁJNOK
AZ ÖN M'NEX22 VAGY
M'NEX25 MOSÓJÁHOZ.

Különböző M'Tuning dizájnok a magas és jó minőségű burkolatokon, melyek lehetővé teszik, hogy személyre szabja az első és hátsó burkolatait, így még kiemelkedőbbé téve mosóját.



M'NEX ART

- Piros színű gép
RAL 3020
- Belül kék kefék



HIGH - TECH

- Fehér színű gép
RAL 9010
- Belül kék és szürke színű kefék



F1

- Piros színű gép
RAL 3020
- Belül piros és fekete színű kefék



CITY LIGHTS

- Szürke színű gép
RAL 9006
- Belül szürkék és viola színű kefék

A dizájnok kizárólag a CUBIK burkolaton érhetőek el és fázisjelző illetve helyzetjelző fényekkel vagy SFERIC pozícionálóval kombinálhatóak. Ezeken felül többféle M'Tuning kombináció közül választhat, ahol kiválaszthatja a kefék és gép színét, hogy az legjobban illeszkedjen az Ön létesítményéhez.

Az első kefe szerelvény rendszer limitek nélkül az Ön autómosóján.

Az ISTOBAL elkötelezte magát az új **link-it** rendszer mellett, mely garantálja hogy ez az egyetlen kefe szerelvény rendszer a piacon, ami olyan tulajdonsággal rendelkezik amelyről eddig még nem hallott a piacon. Ezek olyan előnyök, amelyek példátlan előnyhöz juttatják ügyfeleit. Előnyök mint a rugalmasság, a jövedelmező képesség, a tartósság, a sokoldalúság, és a környezettudatosság.

A **link-it** kefetartó szekciói, a kefe szerelvényrendszere annyiszor újrahajtható ahányszor csak szükséges; csak az elhasznált kefe mosórészét kell cserélnie. Valójában, a kefe szerelvény rendszer élettartama magasabb mint az egész mosóberendezésé.

linkit®
ADVANCED BRUSH SYSTEM

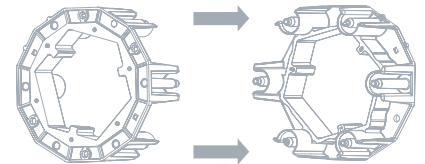

- Sokoldalú mosó anyag kombináció
- Maximum profit
- 50%-al kevesebb hulladék a kefék cserélésekor.
- Gyors, könnyű, és olcsó karbantartás.
- Maximum környezet tudatosság
- Maximum szín változatosság, és hely megtakarítás kombinációk

G
GALERÍA DE INNOVACIÓN
2011

motortec
automechanika
IBÉRICA

**WINNER
PRODUCT**



6 könnyű lépésben felszerelhető

Könnyű, mivel csak szétválasztja a két link-it tartó felét, kiemeli a mosóanyag részeit, kiválasztja a szint mely Önnek megfelelő, behelyezi a mosóanyagot majd visszazárja a két tartó felet.



1



2



3



4



5



6

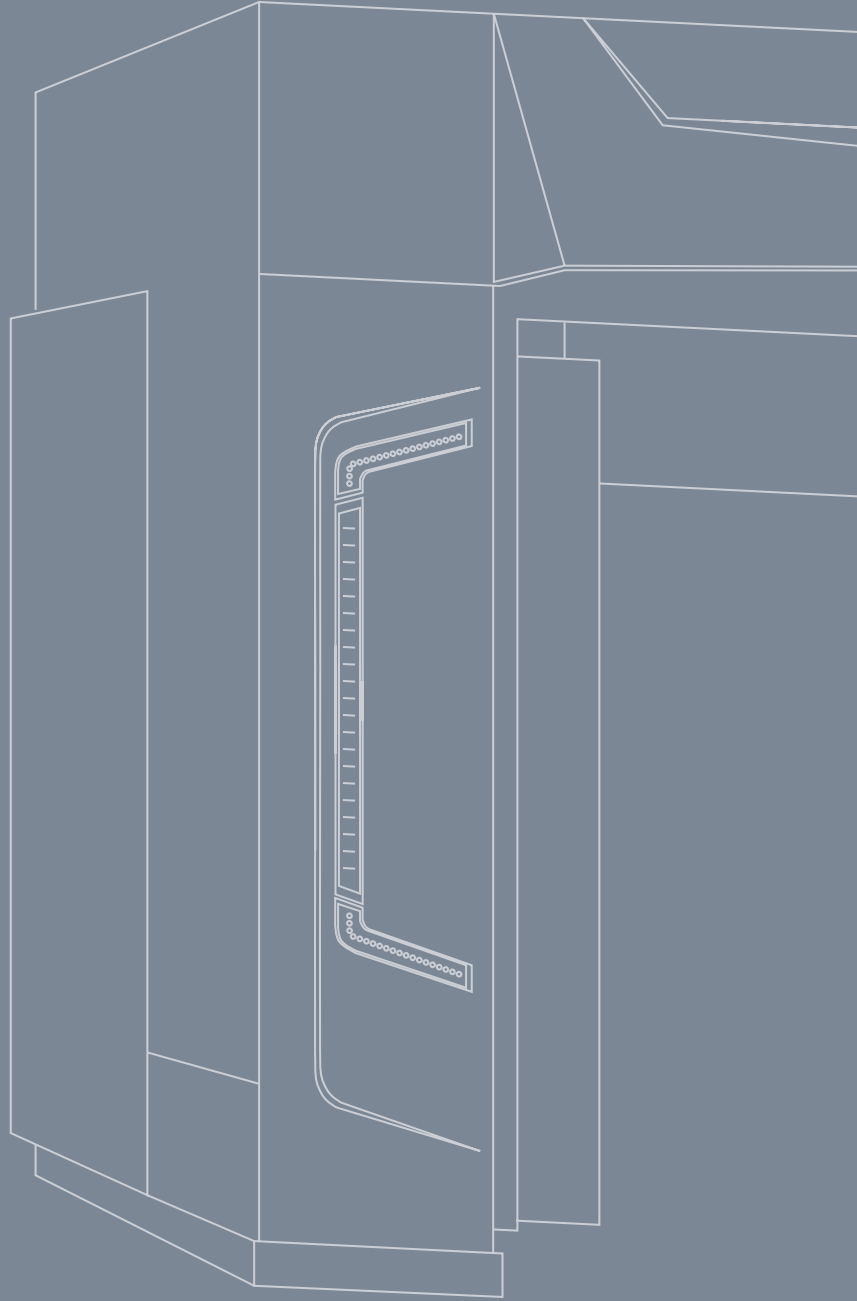

ISTOBAL, S.A.

Avda. Conde del Serrallo, 10
46250 L'Alcúdia (Valencia) Spain

T +34 962997940 • **F** +34 962997991

istobal@istobal.com • **www.istobal.com**

